

РОЗЕТКА 3-Х ФАЗНАЯ
РАСПОЛОЖЕНА С ПРАВОЙ
СТОРОНЫ СТАНКА

РОЗЕТКА ОДНО ФАЗНАЯ

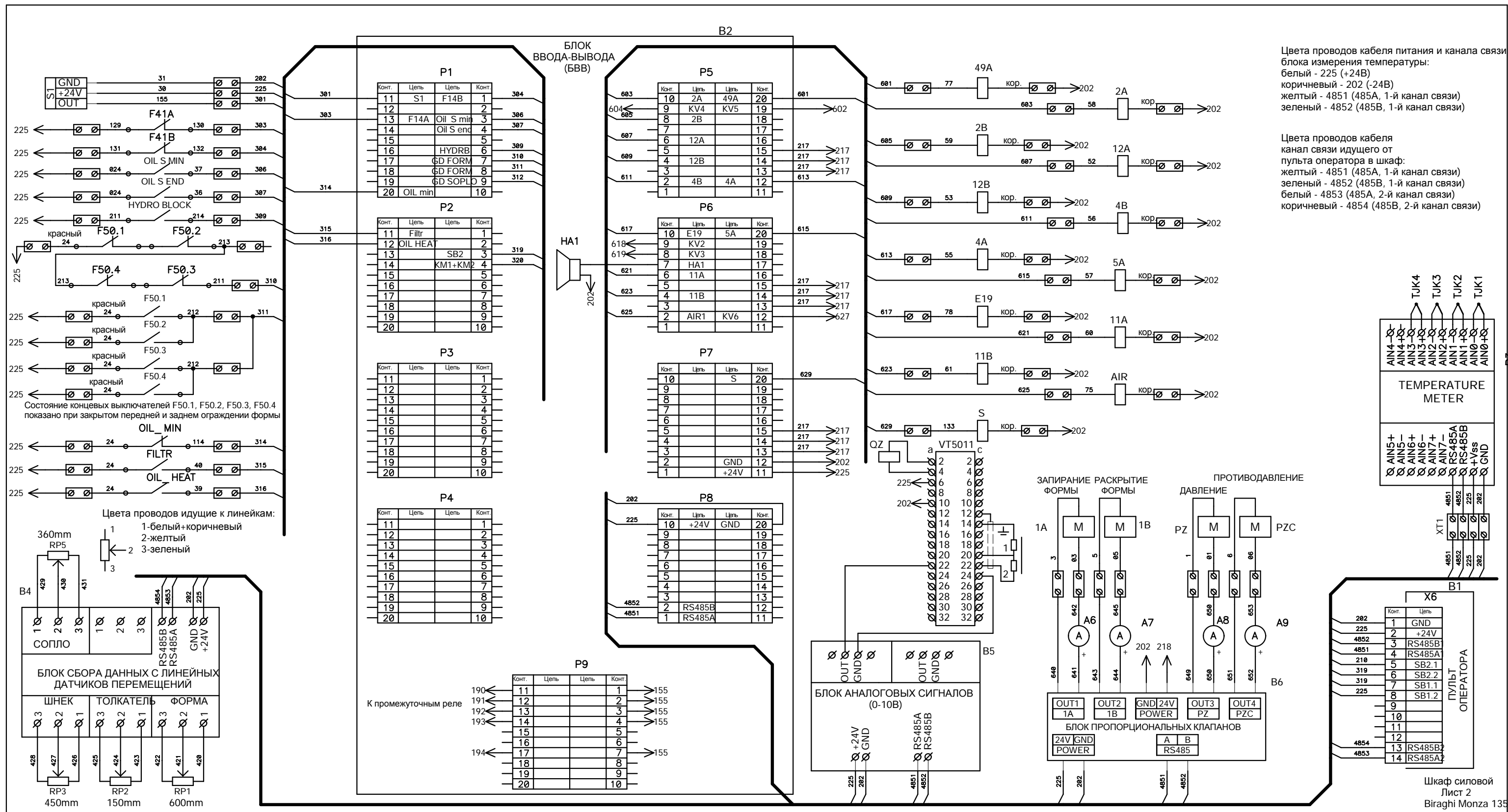

Цвета проводов кабеля питания и канала связи блока измерения температуры:
 белый - 225 (+24В)
 коричневый - 202 (-24В)
 желтый - 4851 (485А, 1-й канал связи)
 зеленый - 4852 (485В, 1-й канал связи)

Цвета проводов кабеля канал связи идущего от пульт оператора в шкаф:
 желтый - 4851 (485А, 1-й канал связи)
 зеленый - 4852 (485В, 1-й канал связи)
 белый - 4853 (485А, 2-й канал связи)
 коричневый - 4854 (485В, 2-й канал связи)

Состояние концевых выключателей F50.1, F50.2, F50.3, F50.4 показано при закрытом передней и заднем ограждении формы

Цвета проводов идущие к линейкам:
 1-белый+коричневый
 2-желтый
 3-зеленый

Конт.	Цель	Цель	Конт.
11	S1	F14B	1
12			2
13	F14A	Oil S min	3
14		Oil S end	4
15			5
16		HYDRB	6
17		GD FORM	7
18		GD FORM	8
19		GD SOPLO	9
20		OIL min	10

Конт.	Цель	Цель	Конт.
11	Filtr		1
12	OIL HEA		2
13		SB2	3
14		KM1+KM2	4
15			5
16			6
17			7
18			8
19			9
20			10

Конт.	Цель	Цель	Конт.
11			1
12			2
13			3
14			4
15			5
16			6
17			7
18			8
19			9
20			10

Конт.	Цель	Цель	Конт.
11			1
12			2
13			3
14			4
15			5
16			6
17			7
18			8
19			9
20			10

Конт.	Цель	Цель	Конт.
11			1
12			2
13			3
14			4
15			5
16			6
17			7
18			8
19			9
20			10

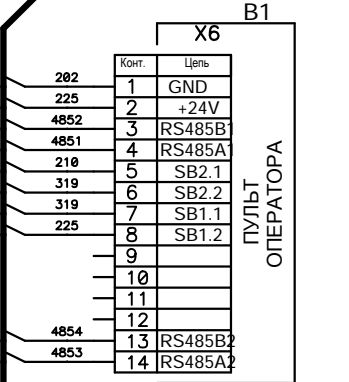
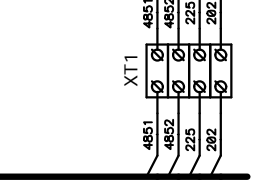
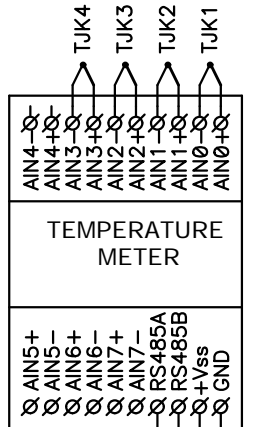

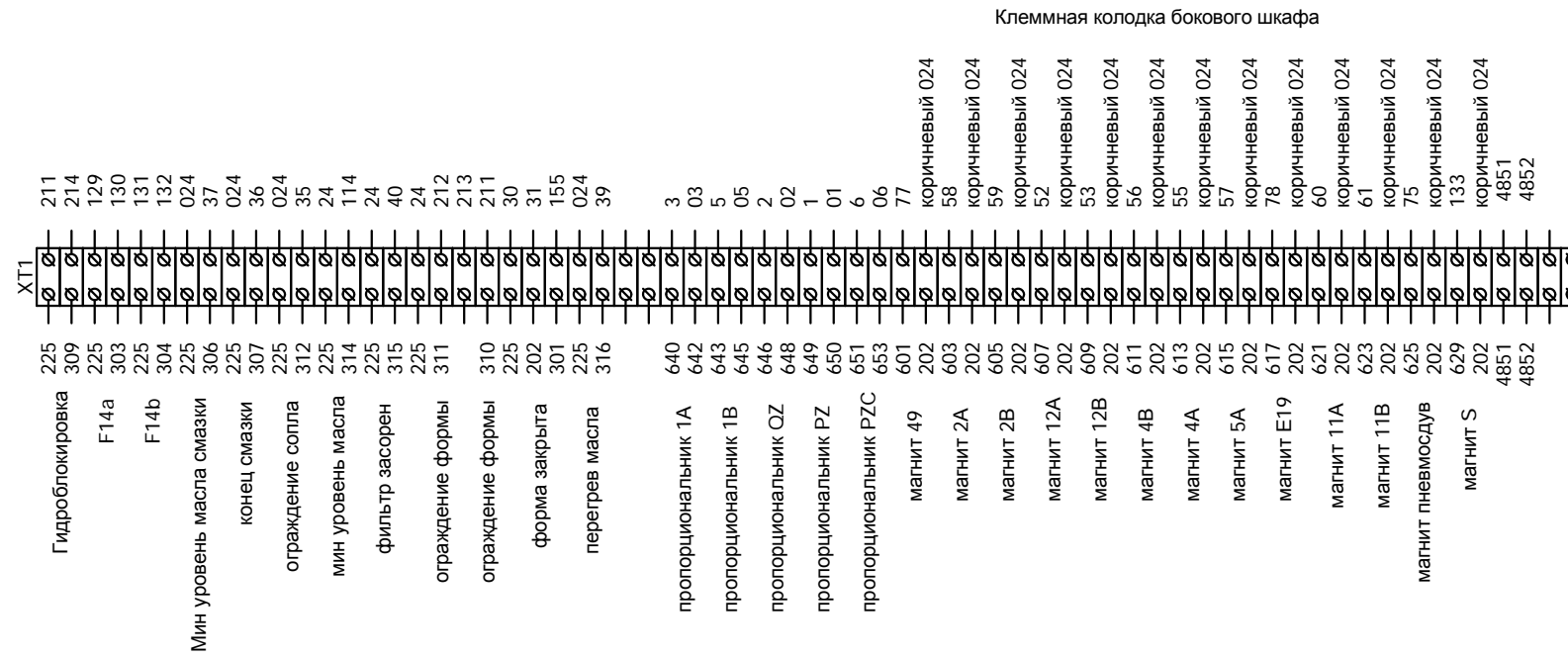

По датчикам:
 13 сигнальных клемм
 11 клемм - +24В
 1 клемма - минус 24В

По магнитам:
 10 сигнальных клемм пропорциональных клапанов
 13 клемм магнитов
 13 клемм минус 24В

В силовой
шкаф управления

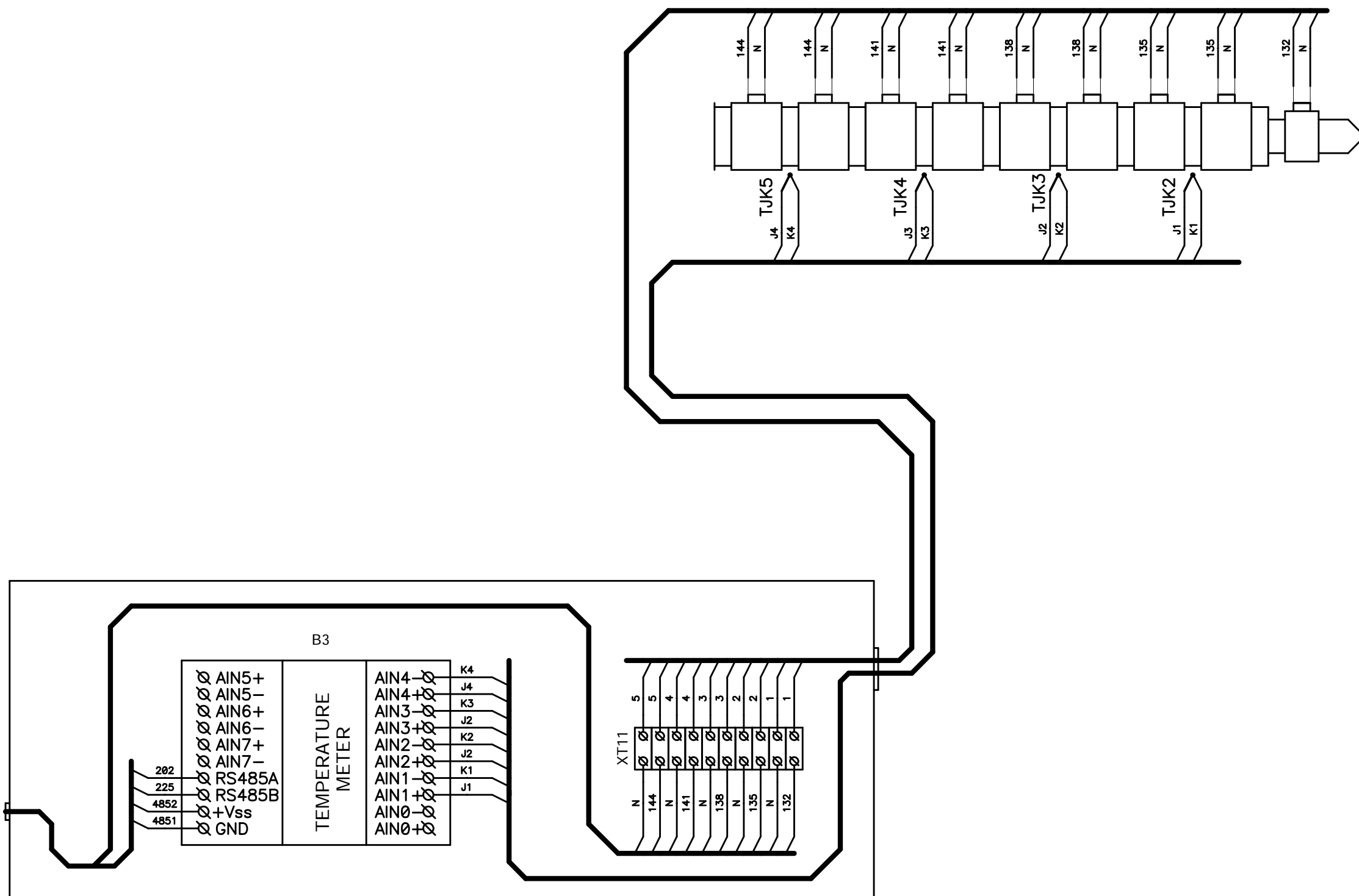

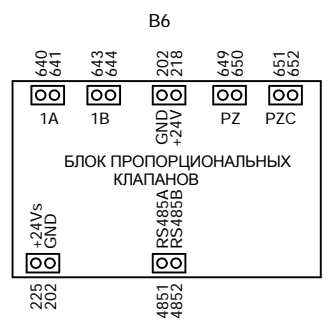
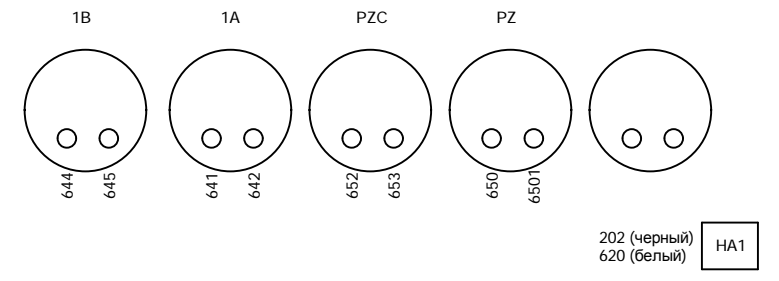
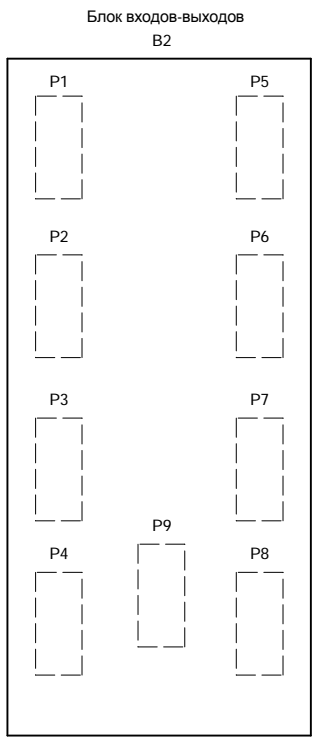
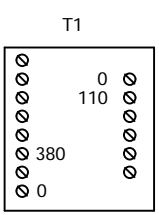
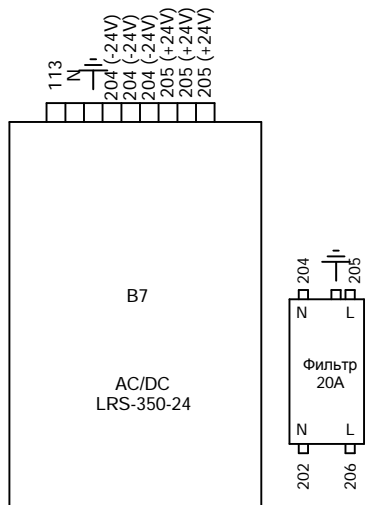
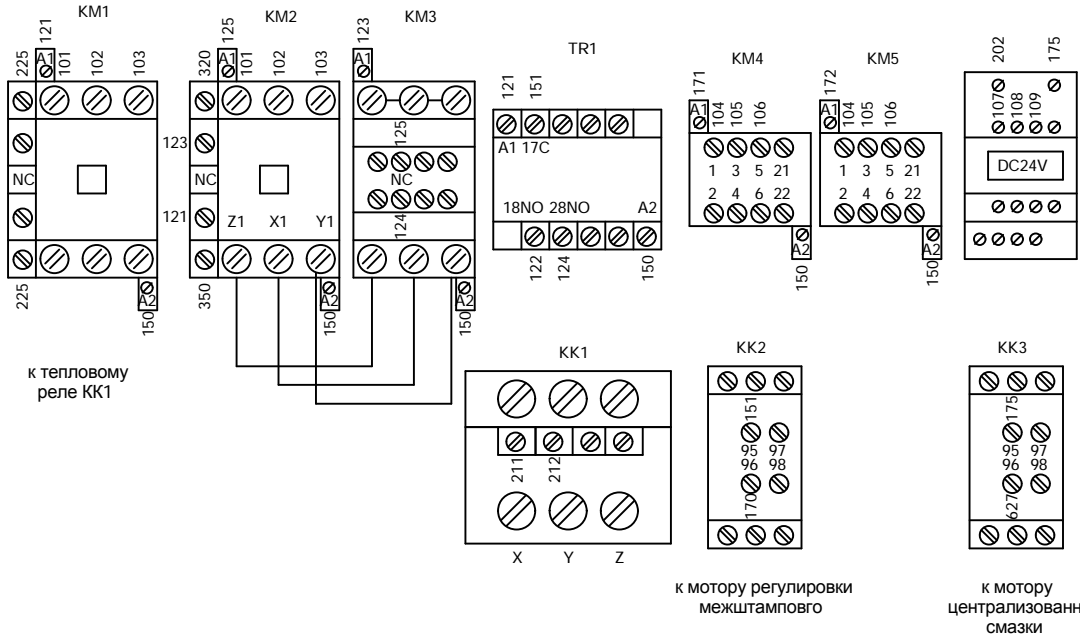
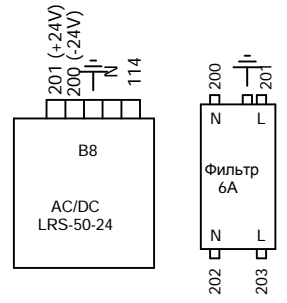
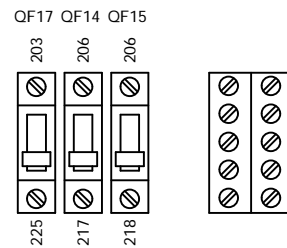
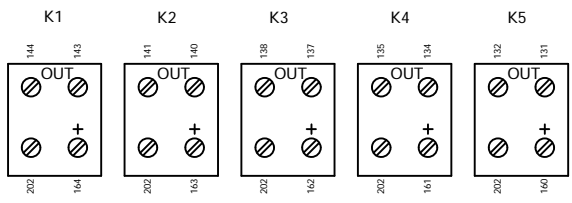
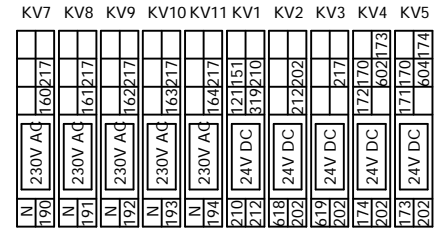
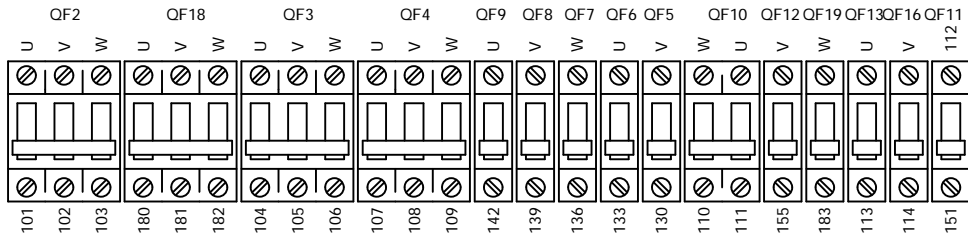

Монтажная схема силового шкафа Biraghi Monza 135

Монтажная схема силового шкафа Biraghi Monza 135 (дверь силового шкафа)