

на конт. 3 разъема P2 блока входов-выходов

Кнопки SB1, SB2 расположены на пульте оператора

Шкаф силовой
Лист 1
Biraghi Monza 380

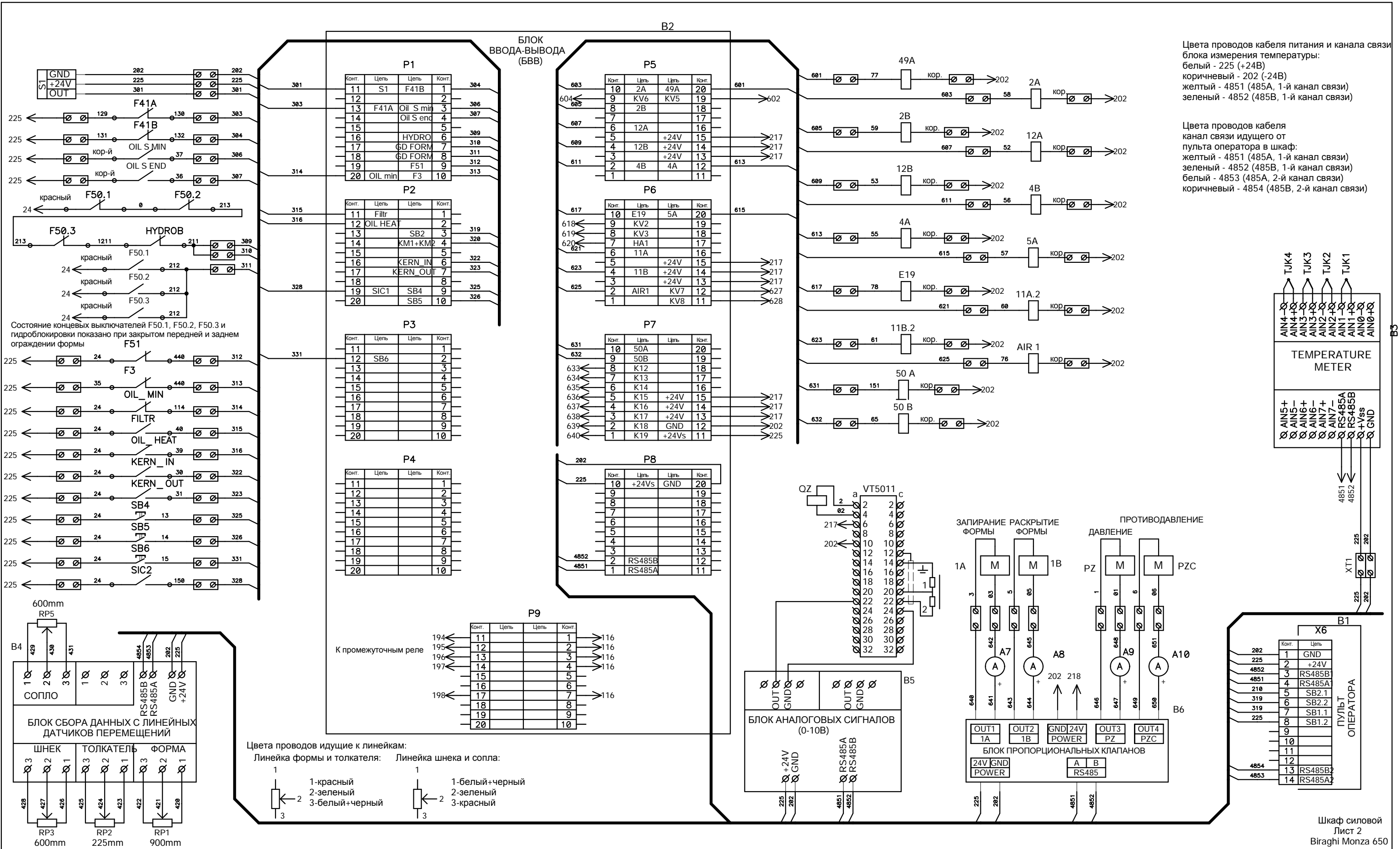

Цвета проводов кабеля питания и канала связи блока измерения температуры:
 белый - 225 (+24V)
 коричневый - 202 (-24V)
 желтый - 4851 (485A, 1-й канал связи)
 зеленый - 4852 (485B, 1-й канал связи)

Цвета проводов кабеля канала связи идущего от пульта оператора в шкаф:
 желтый - 4851 (485A, 1-й канал связи)
 зеленый - 4852 (485B, 1-й канал связи)
 белый - 4853 (485A, 2-й канал связи)
 коричневый - 4854 (485B, 2-й канал связи)

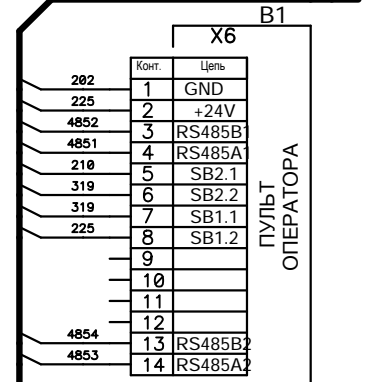
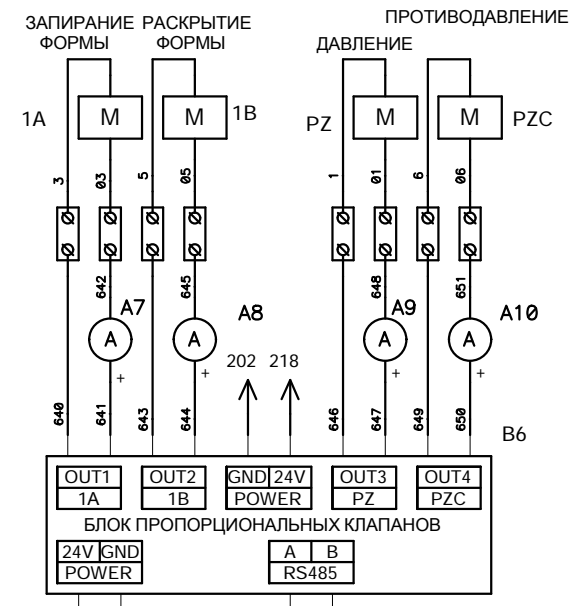
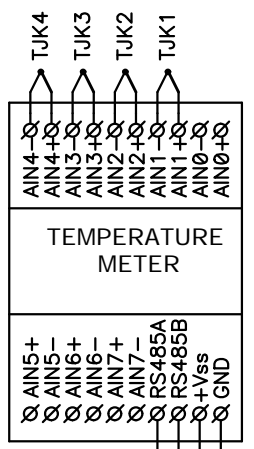

В силовой
шкаф управления

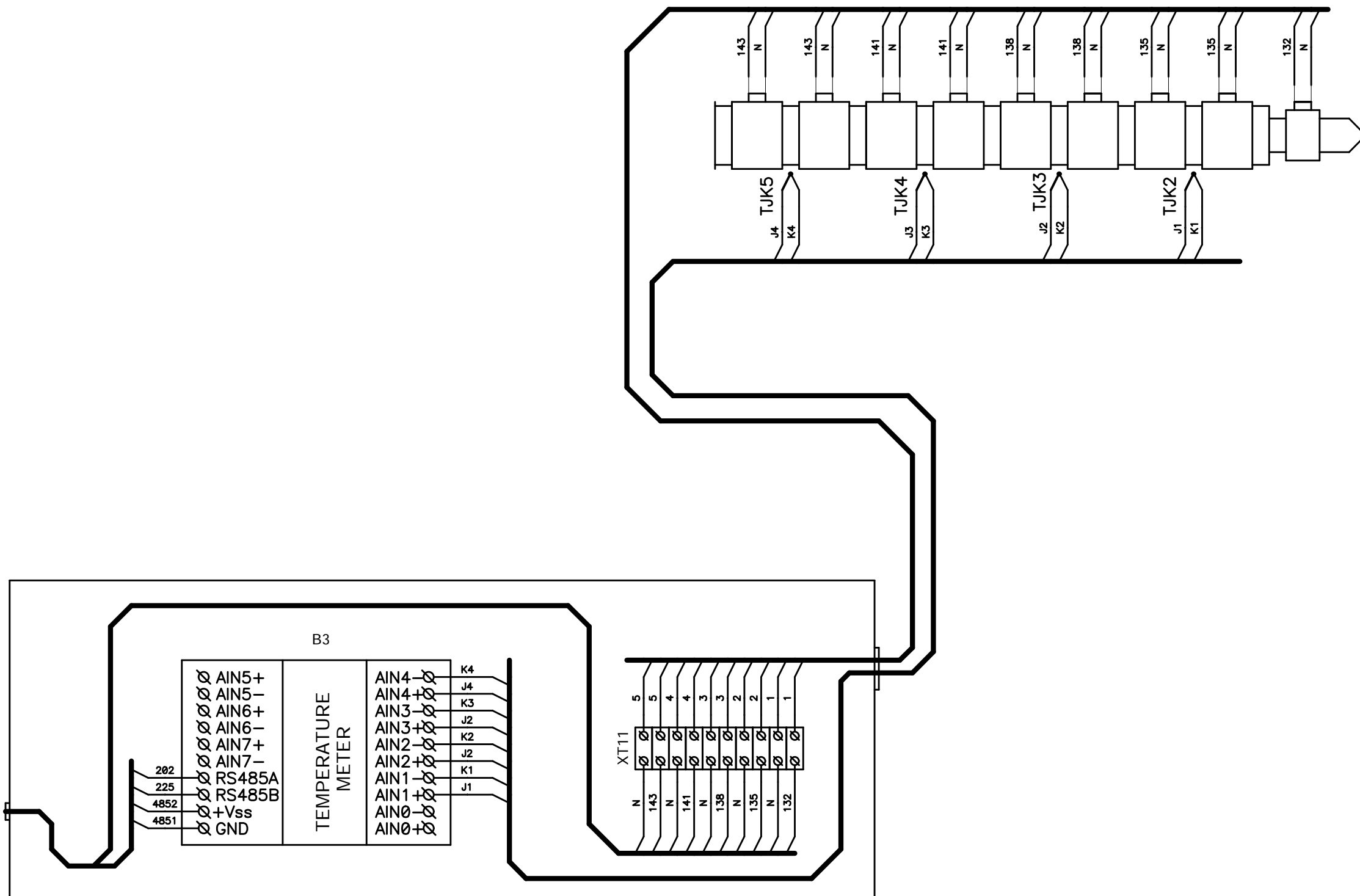

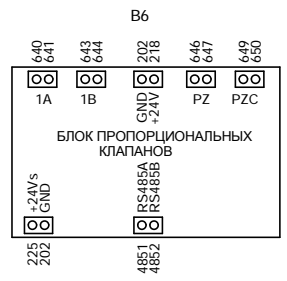
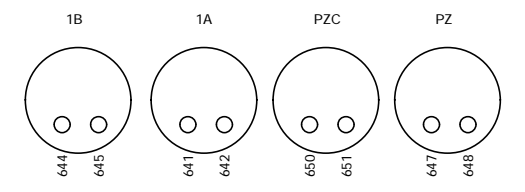
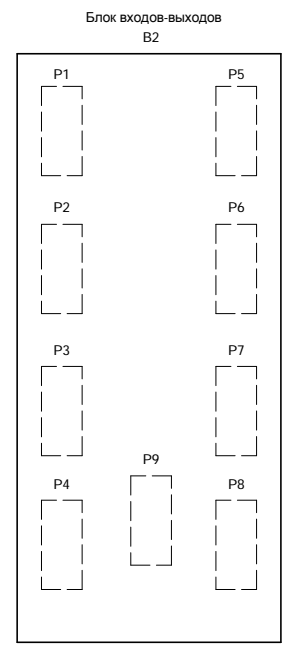
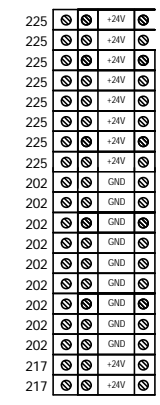
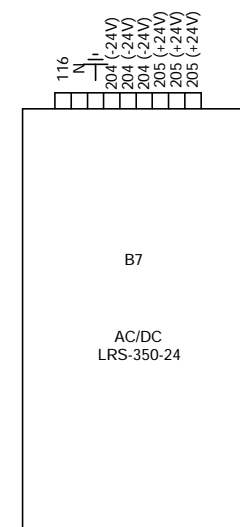
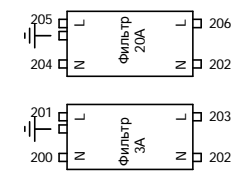
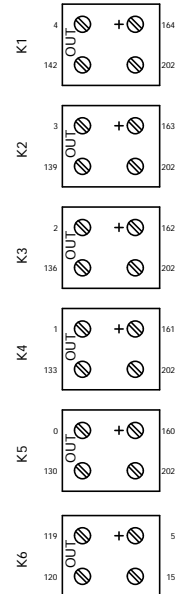
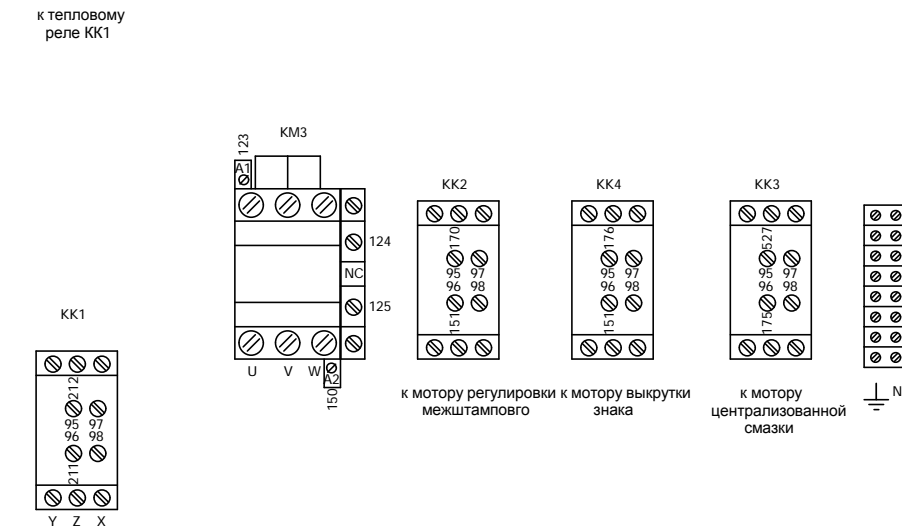
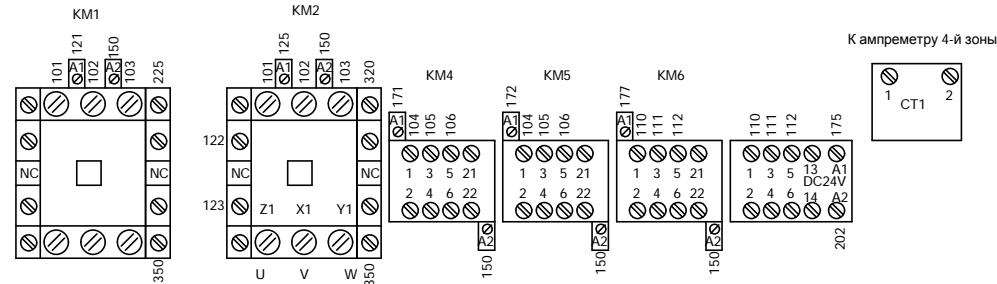
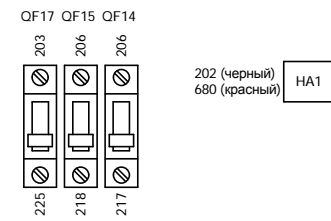
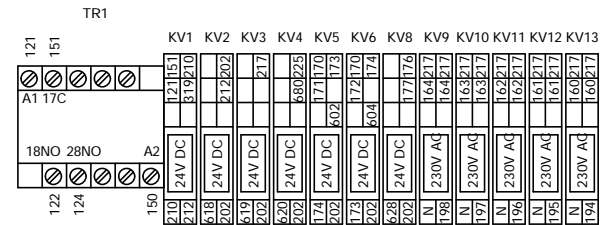
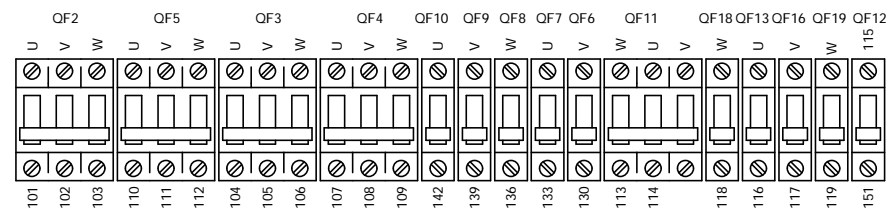

Монтажная схема силового шкафа Biraghi Monza 380

Монтажная схема силового шкафа Biraghi Monza 380 (дверь силового шкафа)